

Transportwagen TW 52/050-RB

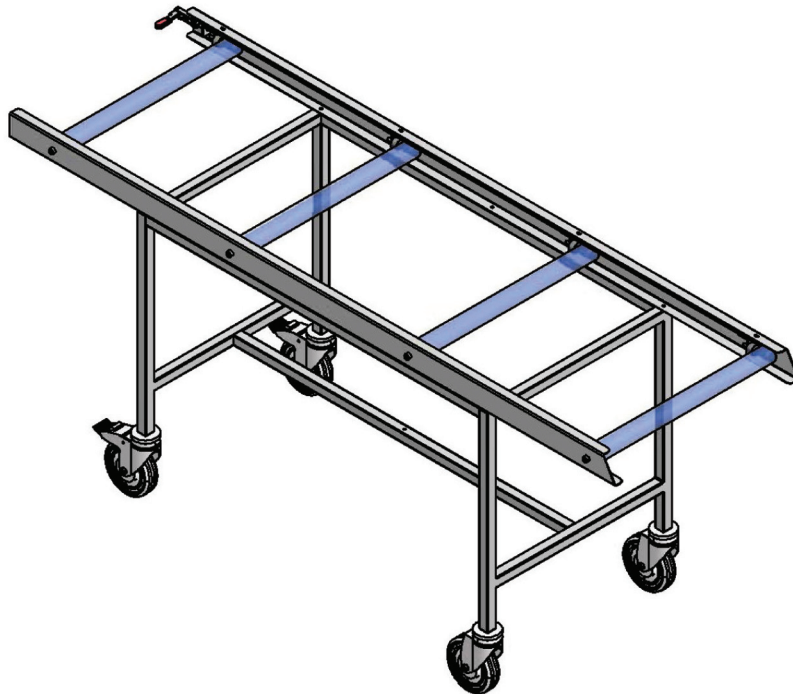

Die Stabile verwindungssteife Rahmenkonstruktion ist komplett aus Edelstahl (Material Nr. 1.4301 – ANSI 304) gefertigt. Der Transportwagen ist mit 4 Lenkrädern, 2 feststellbar, 1 richtungsfeststellbar $d = 125$ mm ausgestattet. Die Räder mit Spezialkugellagern, dauergeschmiert und wartungsfrei, sorgen für einen leichten geräuschfreien Lauf. Der Oberaufbau ist mit einer Rollbahn aus Edelstahl mit 4 Tragrollen sowie Haltevorrichtung für Leichenmulde bzw. Sargplatte versehen.

Technische Details:

Maße B/T/H:	1750 x 625 x 850 mm
Tragfähigkeit:	max. 200 kg
Eigengewicht:	ca. 45 kg
Material:	Edelstahl (Material Nr. 1.4301 – ANSI 304)
Typ:	TW 52/050-RB
Artikel-Nr.:	050.150.065

KUGEL Medizintechnik Vertriebs GmbH
Hermann-Köhl-Str. 2A
DE – 93049 Regensburg

Telefon 09 41/20 86 48-0
Telefax 09 41/20 86 48-29
www.KUGEL-medical.de



KUGEL
medical
■ ■ ■ ■